

GEBRUIKERSHANDLEIDING

Mini-steker 200[©]

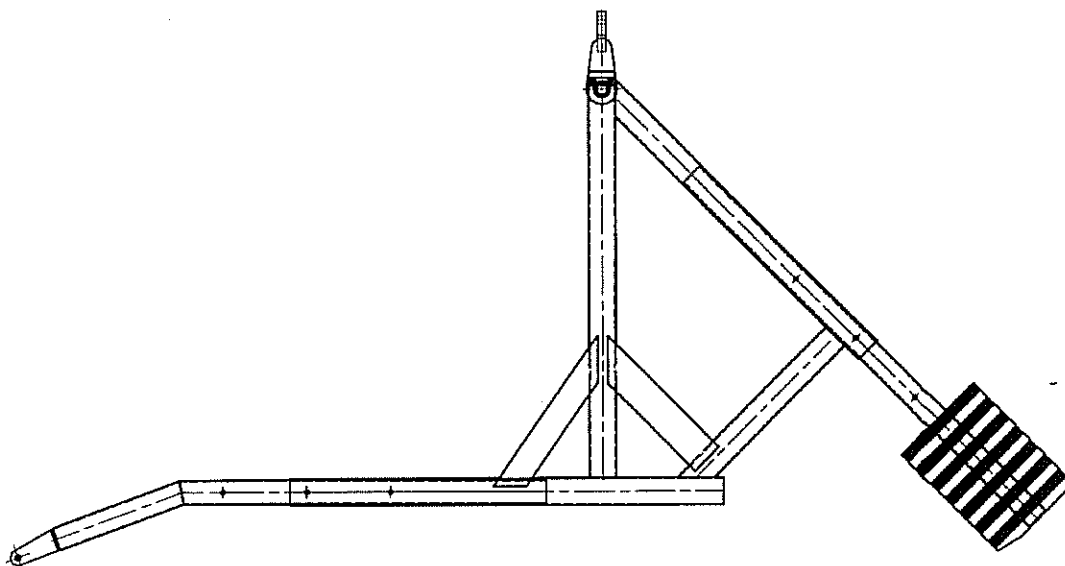

2002 BOMECON, NIJKERK, Nederland.

Alle rechten voorbehouden. Niets uit deze uitgave mag worden verveelvoudigd, opgeslagen in een geautomatiseerd gegevensbestand, of openbaar gemaakt, in enige vorm of op enige wijze, hetzij elektronisch, mechanisch, door fotokopieën, opnamen, of op enige andere manier, zonder voorafgaande schriftelijke toestemming van de uitgever.

All rights reserved. No part of this publication may be reproduced, stored in a retrieval system, or transmitted, in any form or by any means, electronic, mechanical, photocopying, recording, or otherwise, without the prior written permission from the publisher.

Inhoudsopgave gebruikershandleiding Mini-steker

1. Algemeen	pag. 3
2. Inleiding	
2.1 Gegevens	pag. 4
2.2 Fabrikant	pag. 4
2.3 Functie van de Mini-steker	pag. 4
3. Ingebruikstelling	
3.1 Monteren van de Mini-steker	pag. 5
3.2 Instellen van de voorkop	pag. 6
3.3 Algemene veiligheidsvoorschriften	pag. 7
3.4 Aanbevolen gebruik	pag. 7
4. Onderhoud	pag. 8
Bijlagen :	
A	Maximale hijslast bij de diverse standen.

1. Algemeen:

Deze machine is zodanig ontworpen en gebouwd, dat ze veilig gebruikt en onderhouden kan worden. Dit geldt voor de toepassing, de omstandigheden en de voorschriften, zoals in deze documentatie beschreven. Het lezen van deze documentatie is dus noodzakelijk voor iedereen die met de machine werkt.

Alle in deze handleiding gebruikte technische c.q. technologische informatie en ter beschikking gestelde tekeningen blijven eigendom van **Bomecon**[®] en mogen niet zonder schriftelijke toestemming worden gebruikt.

De in deze gebruikershandleiding gepubliceerde gegevens zijn gebaseerd op de meest recente informatie. Zij worden verstrekt onder voorbehoud van eventuele latere wijzigingen.

Deze gebruikershandleiding bevat nuttige en belangrijke informatie voor het goed functioneren en onderhouden van de machine. Tevens bevat het belangrijke aanwijzingen om voor het in bedrijf stellen en tijdens het in bedrijf zijn van de machine mogelijke ongevallen en ernstige beschadigingen te voorkomen en een zo veilig en storingsvrij mogelijk functioneren van de machine te garanderen.

2. Gegevens:

2.1 Gegevens van de Mini-steker:

Fabrikant	Bomecon
Typeaanduiding	<i>Mini-steker</i>
Uitvoering	200
Eigen massa	Ca. 100 kg
Maximale werklust	200 kg
Serienummer	<i>770-001 e.v.</i>
Bouwjaar	<i>2002 e.v.</i>

2.2 Fabrikant:

Voor eventuele klachten / problemen met betrekking tot het functioneren van de steker kunt u zich te allen tijden in verbinding stellen met:

BOMECON CONSTRUCTION EQUIPMENT B.V.
EDISONSTRAAT 14-16
POSTBUS 1017
3860 BA NIJKERK
TELEFOON: 033-2463200
FAX: 033-2460936

2.3 Functie van de Mini-steker:

De Mini-steker – voorzien van een centraal draaipunt en instelbaar contragewicht – is een universeel hulpmiddel voor het veilig laden en lossen van diverse lasten binnen de gevellijn.

De steker kan een moment opnemen van ongeveer 300 kg/mtr. Het hiervoor vermelde houdt in, dat met de maximale arm (2.000 mm), 150 kg circa 2.000 mm kan worden ingestoken. De steker kan worden gebruikt voor lichte mast elementen of frames.

3. Ingebruikstelling:

3.1 Monteren van de steker:

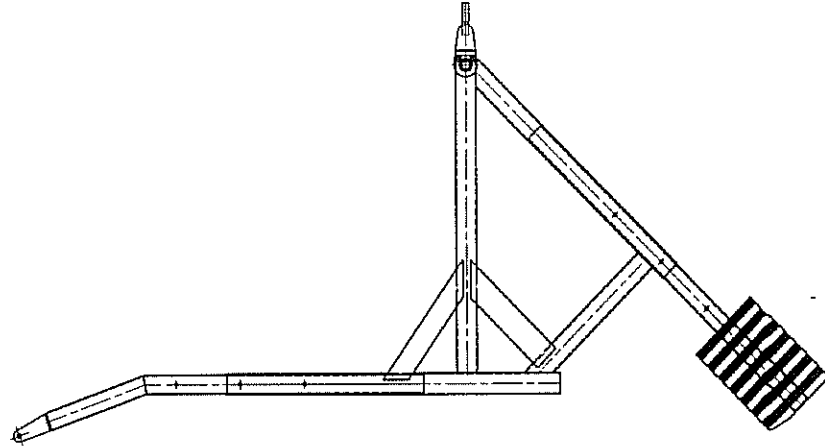

1. Instellen van het contragewicht.

Het contragewicht kan worden ingesteld door om de verstelbare koker de gewenste hoeveelheid ballastplaten te schuiven.

Schuif de koker met de contraballast eruit. Plaats vervolgens de gewenste aantal ballastplaten al naar wens erop of eraf. Schuif hierna de koker weer in de steker. Plaats de pen erin en borg deze.

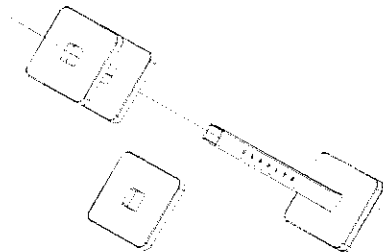

2. Schuif de doorn in het frame
3. Schuif de voorkop in het frame

3.3 Instellen van de voorkop:

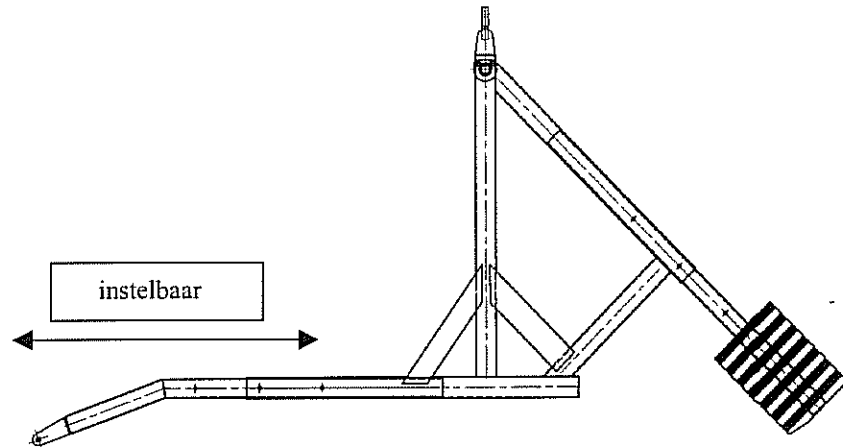

Fig. 5 'voorkop'

De voorkop is demontabel. Hierdoor is het mogelijk om andere 'koppen' op de steker te plaatsen. De voorkop is in lengte instelbaar. In bijlage A zijn de maximale hijslasten weergegeven bij de diverse standen van de voorkop.

Maximale hijslast bij maximale lengte van de voorkop

Zie hijschema's in bijlage A

3.4 Algemene veiligheidsvoorschriften:

- ◆ Het is verboden om meer als de maximaal toegestane **draaglast** te hijsen.
- ◆ Het is verboden te hijsen aan het verpakkingsmateriaal van de lading.
- ◆ Het is verboden de steker te gebruiken voor het **transport van personen**.
- ◆ Het is te allen tijden verboden, zich **onder een gehesen lading te bevinden**.
- ◆ Controleer de steker regelmatig op vervormingen breuk en breukvorming. Zo nodig dient u advies in te winnen bij een deskundig monteur. Na reparatie moet de steker opnieuw worden getest
- ◆ De steker moet na vervaardiging, na intensief gebruik, na iedere reparatie en in ieder geval *eenmaal per jaar* worden **beproeft** met een proeflast van tweemaal de werklust (voor inlichtingen hieromtrent kunt u zich wenden tot Uw fabrikant).
- ◆ Indien u weet of vermoedt, dat de steker overbelast is geweest, dan is het van belang - met het oog op de veiligheid - dat u de steker direct nauwkeurig controleert.
- ◆ Het is verboden onderdelen te richten d.m.v. gloeien.

3.5 Aanbevolen gebruik:

Te ontraden gebruik is alles wat niet overeenkomt met de aard en specificaties van de **MINI-STEKER** en alles wat niet expliciet in deze gebruikershandleiding beschreven wordt. Bij twijfel of onduidelijkheid raadpleeg altijd Bomecon Nijkerk.

4. Onderhoud

Voor het onderhoud dienen **maandelijks** of **na intensief gebruik** de volgende werkzaamheden te worden verricht:

- Scharnierpennen en lagerbussen controleren op speling en indien nodig vervangen.
- Alle draaipunten controleren.
- Roestschade herstellen.
- Borgclips controleren en indien nodig vervangen.

De onderhoudswerkzaamheden, die in de bedieningsvoorschriften staan vermeld, mogen alleen door ter zake deskundige monteurs worden uitgevoerd.

Met het oog op de veiligheid mogen onderhoudswerkzaamheden aan de steker **NIET** plaats vinden tijdens het hijsen, m.a.w. de steker moet gedemonteerd op een vaste ondergrond staan.

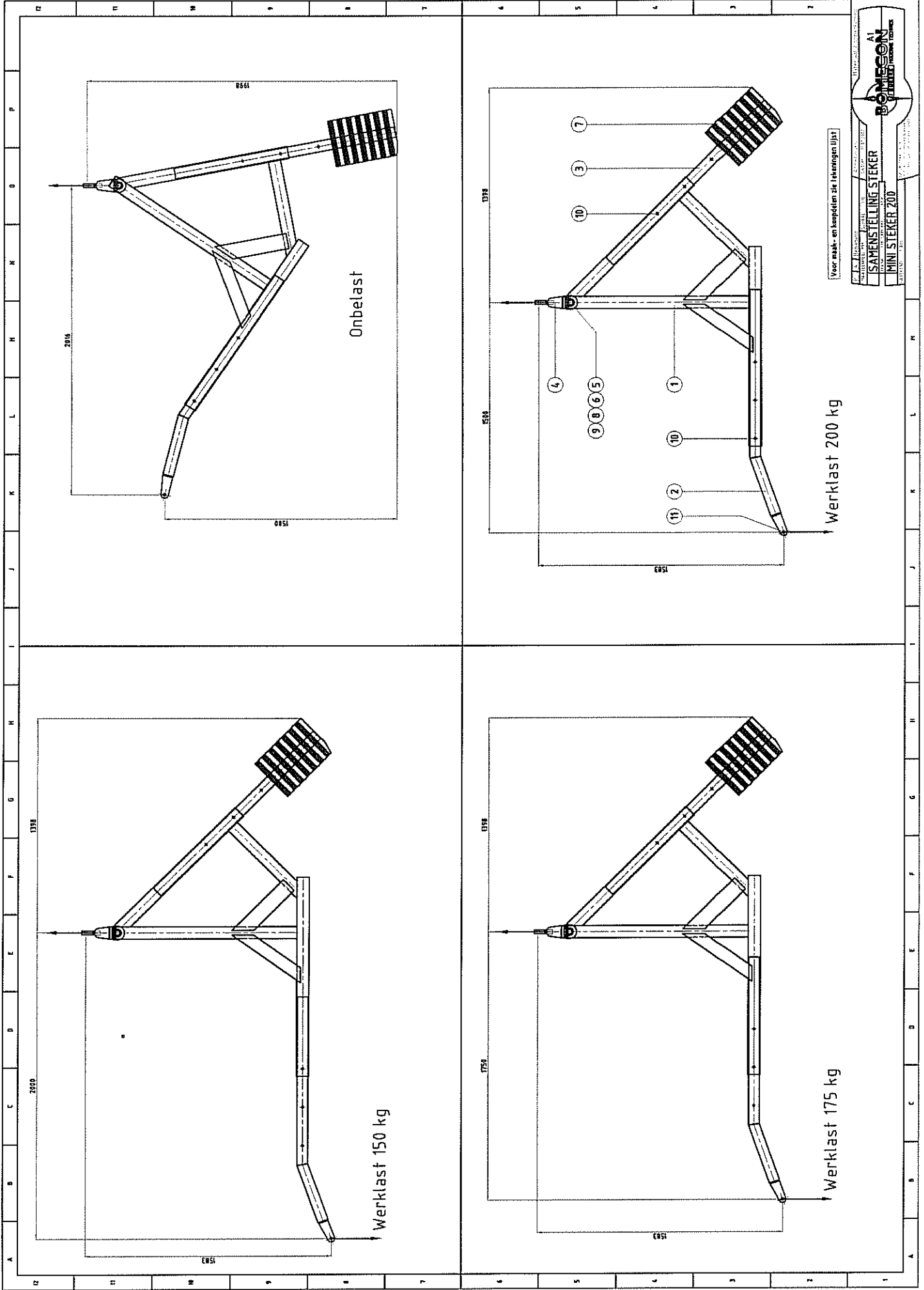

Onbelast

Werklast 200 kg

Werklast 150 kg

Werklast 175 kg

Voor maak- en kooplijsten zie tekeninglijst

BOMEGON

 AL

 SAMENSTELLING STEKER

 MINI STEKER 200